



EVOMAQ[®]
EQUIPAMENTOS

CATÁLOGO
PILOTE EXCAVADO
SOBRE CAMIÓN
P100/15 | P140/20



PILOTE EXCAVADO SOBRE CAMIÓN EVOMAQ

MOVIDOS POR LA EVOLUCIÓN

Proyectada para diámetros de hasta 1,40 metros y para profundidad de hasta 20 metros, el pilote excavado sobre camión es ideal para proyectos donde no hay presencia de aguas subterráneas.

Las perforadoras de pilote excavado sobre camión de la EVOMAQ® P100/15 y P140/20 poseen una torre compacta de baja altura que permite la utilización del equipamiento adentro de galpones y edificaciones con altura de techo restringida.

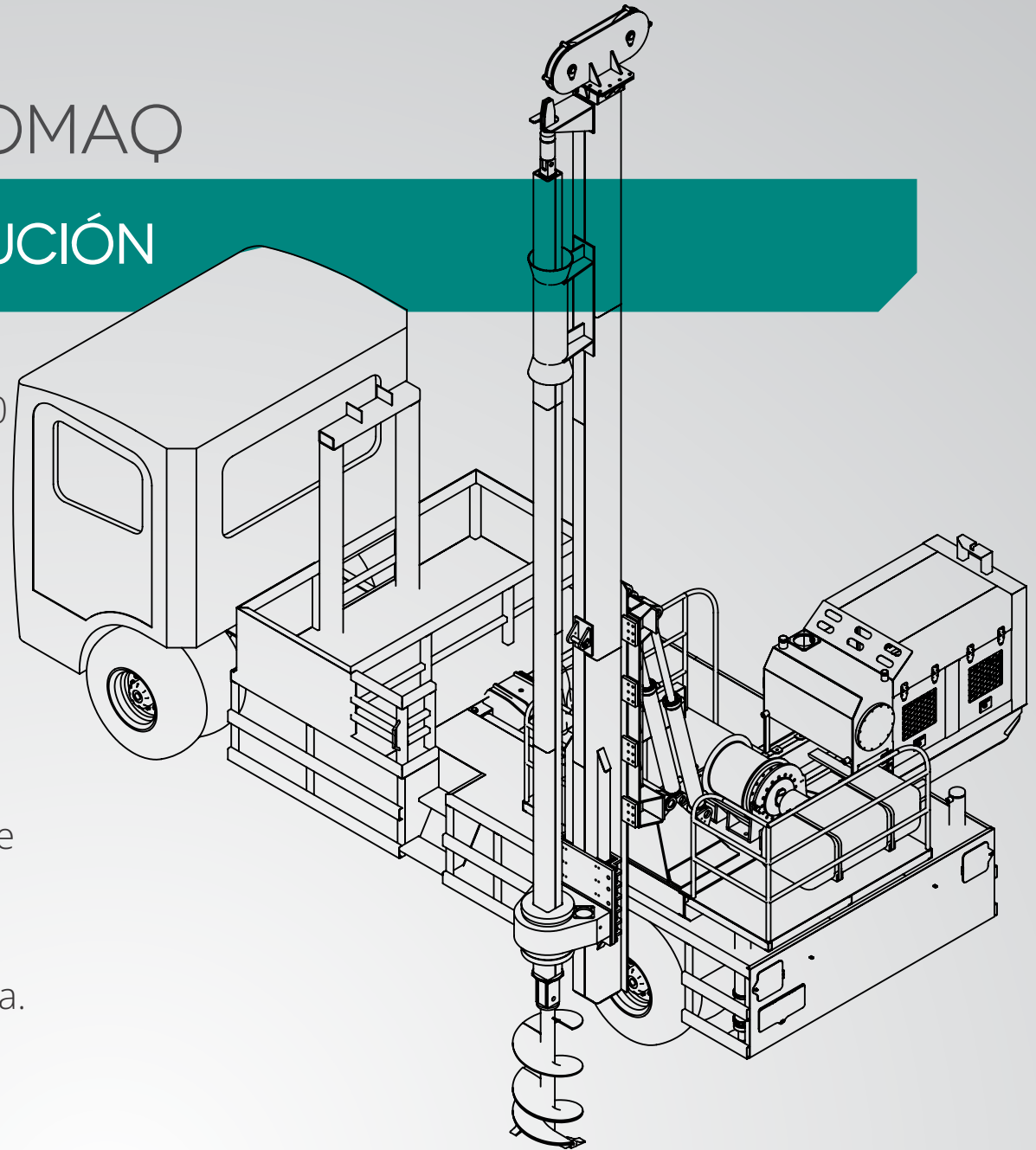

DIFERENCIALES

- POTENTE MOTOR MWM
- TORRE DE BAJA ALTURA
- ALTO TORQUE
- FACILIDAD EN EL TRASLADO



ESPECIFICACIONES TÉCNICAS

	P100/15	P140/20
Ancho total del equipamiento	2530mm	2530mm
Longitud total del equipamiento	8450mm	8450mm
Longitud total del equipamiento para trabajo	9300mm	9300mm
Diámetro mínimo de perforación	250mm	250mm
Diámetro máximo de perforación	1000mm	1400mm
Profundidad máxima de perforación	15m	20m
Rotación máxima del cabezal	57 RPM	50 RPM
Torque máximo	1.500 kgf.m	3.000 kgf.m
Fuerza de extracción	6.000 kgf.m	6.000 kgf.m
Motor y potencia	MWM 229-4NA 83cv	MWM 4.12 TCA 152cv
Peso total del equipamiento	10.230 kg	10.230 kg
Peso total del conjunto (equipamiento/camión)	15.000 kg	15.560 kg

DIMENSIONES: TRABAJO

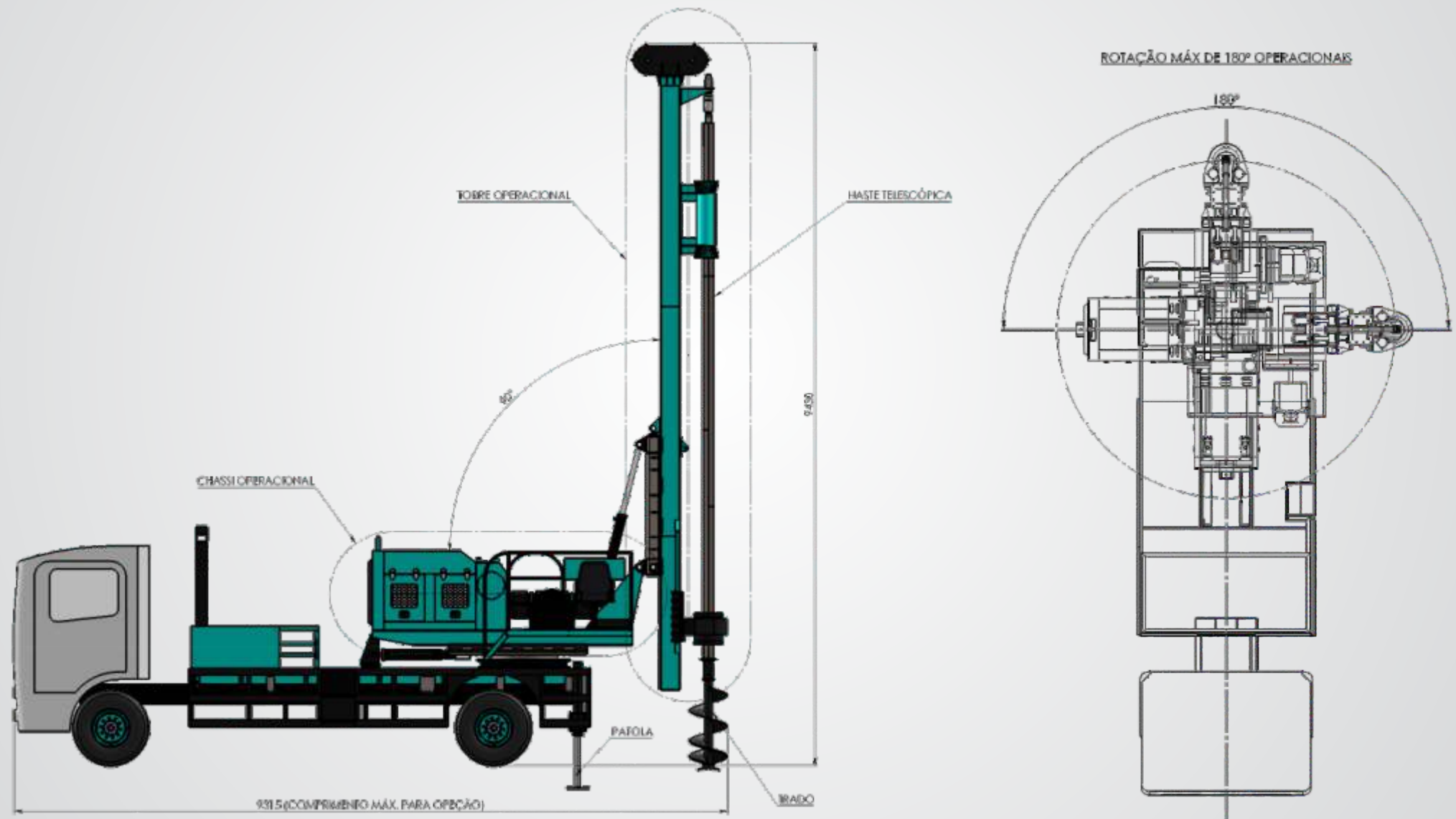

DIMENSIONES: TRANSPORTE

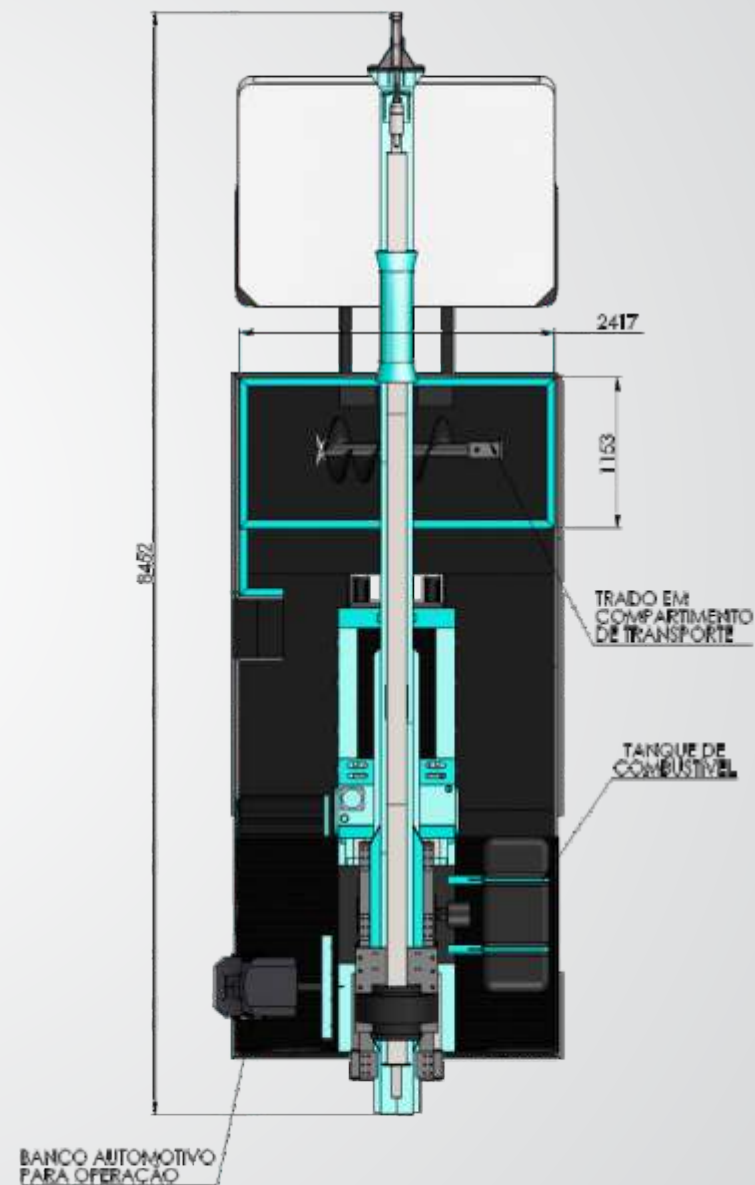
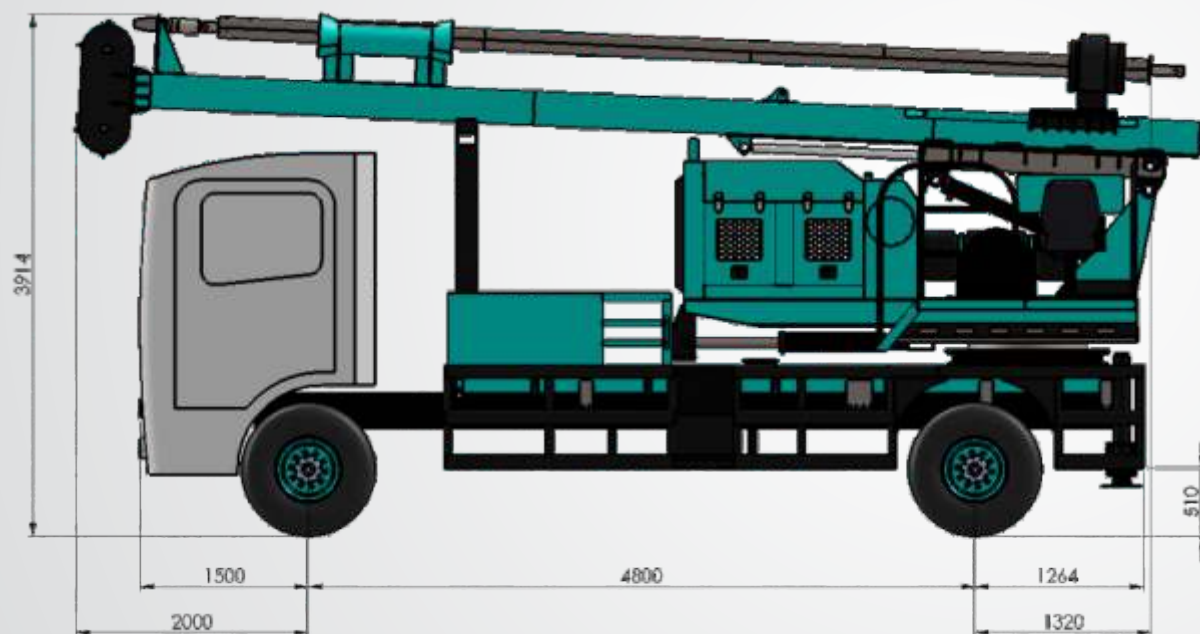



EVOMAQ[®]
EQUIPAMENTOS

MOGI MIRIM/SP
TEL.: (+55) 19 3806.1478 | 19 97158.9961
E-MAIL: VENDAS@EVOMAQ.COM.BR

WWW.EVOMAQ.COM.BR



CONOZCA TAMBIÉN NUESTRO SEGMENTO DE BOMBAS DE HORMIGÓN



**AUTO BOMBA
DE HORMIGÓN
EVOMAQ[®]**



**BETON BOMBA
DE HORMIGÓN
EVOMAQ[®]**



**BOMBA
DE HORMIGÓN
SOBRE ORUGAS
EVOMAQ[®]**



**BOMBA DE HORMIGÓN
ESTACIONARIA
EVOMAQ[®]**