



evomaq[®]
EQUIPAMENTOS

CATÁLOGO
MAX POWER
P1000/26



**EVOLUCIÓN
CONSTANTE**

HÉLICE CONTINUA EVOMAQ[®]

MAX POWER P1000/26

DIFERENCIALES

- TORQUE ELEVADO DE 16.000 Kgf.m
- POTENTE MOTOR MWM TURBO DIESEL INTERCOOLER
- CABEZAL DE PERFORACIÓN DE ALTO RENDIMIENTO
- BOMBA HIDRÁULICA CON CIRCUITO CERRADO
- CONTRAPESO HIDRÁULICO
- GIRO 360°
- ALARGADOR DE ORUGAS
- PRENSA HIDRÁULICA ÚNICA PARA TODOS LOS DIÁMETROS



COMPONENTES

- COMPUTADORA DE SEGUIMIENTO
- PANEL DE CONTROL
- AJUSTES HIDRÁULICOS DE LA TORRE
- SOPORTE DE LA TORRE



DIFERENCIALES



TORQUE DE 16.000 KGM.F

Para acompañar un equipamiento robusto como este, preparamos un conjunto hidráulico a altura, que proporciona a la maquinaria, increíbles 16.000 kgf.m de pura fuerza, desempeño y rendimiento.



POTENTE MOTOR MWM

La hélice continua EVOMAQ® viene equipada con un potente motor MWM 6 cilindros turbo diesel intercooler, ofrecida en versión de 330 cv, proyectados para proporcionar fuerza y rendimiento.

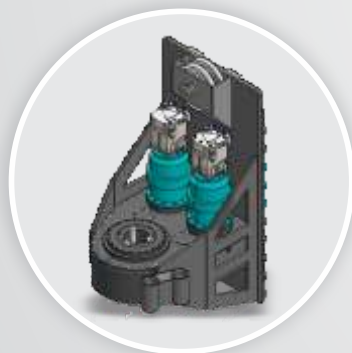

CABEZAL DE PERFORACIÓN

¡Nuestro cabezal de perforación sigue compacto, pero para esta versión de equipamiento, recibió refuerzos! En este modelo, los motores hidráulicos ya mayores en relación con otras versiones son acoplados en dos potentes reductores, que aliados a alta potencia diesel y un proyecto hidráulico muy bien dimensionado permiten que este modelo alcance los 16.000 kgf.m de torque.



BOMBA HIDRÁULICA LINDE CON CIRCUITO CERRADO

La EVOMAQ P1000/26 cuenta con el mismo sistema hidráulico utilizado en las máquinas de gran tamaño de mayor eficiencia del escenario mundial. Eso es posible debido a una bomba hidráulica de pistón de marca LINDE con circuito cerrado que es utilizada exclusivamente para alimentación del comando de perforación. Consulte nuestro equipo y entienda mejor al respecto.

DIFERENCIALES

CONTRAPESO HIDRÁULICO

Demostrando estar siempre atentos a las sugerencias de nuestros clientes, desarrollamos un sistema de CONTRAPESO HIDRÁULICO para mantener la estabilización y proporcionar aún más seguridad para cada operación.



GIRO 360°

La EVOMAQ adoptó técnicas y funcionalidades para proporcionar un GIRO 360° alrededor del equipamiento de forma a maximizar su uso, productividad y seguridad.



ALARGADOR DE ORUGAS

Para alcanzar la capacidad de 26 metros de perforación de nuestros equipamientos, proyectamos orugas mayores, más resistentes y principalmente más estables, proporcionando mayor seguridad en las operaciones dentro del sitio de obras. Instalamos también un dispositivo hidráulico que amplía las orugas hasta 800 mm, transmitiendo aún más estabilidad en las maniobras y ejecución.



PRENSA HIDRÁULICA ÚNICA PARA TODOS LOS DIÁMETROS

Para mantener el alineamiento de la hélice en el momento de la perforación, la Hélice Continua EVOMAQ cuenta con un sistema de prensa hidráulica única para todos los diámetros, facilitando y garantizando mayor seguridad para los ayudantes involucrados en la operación.

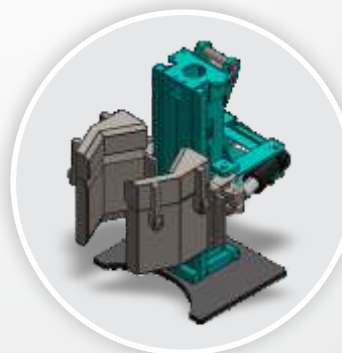

COMPONENTES

PANEL DE CONTROL



Con un panel de instrumentos de fácil operación, intuitivo y estratégicamente localizado, el operador tiene total dominio del equipamiento.

COMPUTADORA DE SEGUIMIENTO



La Hélice Continua EVOMAQ® cuenta con una computadora de seguimiento de alta tecnología que genera datos precisos y en tiempo real de la perforación y del hormigonado, por medio de gráficos detallados proporcionando confiabilidad para el cliente.

AJUSTES HIDRÁULICOS DE LA TORRE



INCLINACIÓN LATERAL

ELEVACIÓN DE LA TORRE

Además de mayor agilidad, los ajustes hidráulicos de la torre son fundamentales para el desplazamiento seguro de la máquina en la obra. Cuando está en movimiento, la torre puede ser inclinada para los lados y para detrás, manteniendo su centro de gravedad y proporcionando aún más seguridad para la operación.

SOPORTE DE LA TORRE



Para dar mayor estabilidad y seguridad en el momento de la ejecución del pilote, el soporte de la torre posee grandes dimensiones, lo que garantiza mayor estabilidad de la máquina y precisión en el momento de sacar la hélice.

ESPECIFICACIONES TÉCNICAS

Ancho total del equipamiento (transporte)	3200 mm
Ancho total del equipamiento (operacional)	4000 mm
Ancho total de la zapata de la oruga	600 mm
Longitud de la oruga	4450 mm
Velocidad máxima de traslado	2 km/h
Diámetro mínimo de perforación	300 mm
Diámetro máximo de perforación	1000 mm
Profundidad máxima de perforación	26 m (20+6)
Rotación primera marcha	14 RPM
Rotación segunda marcha	18 RPM
Rotación tercera marcha	28 RPM
Rotación cuarta marcha	44 RPM
Torque máximo	16.000 kgf.m
Fuerza de extracción	64.000 kfg
Motor y potencia	MWM 6.10 TCA - 360 cv
Peso total del equipamiento (transporte)	52.000kg

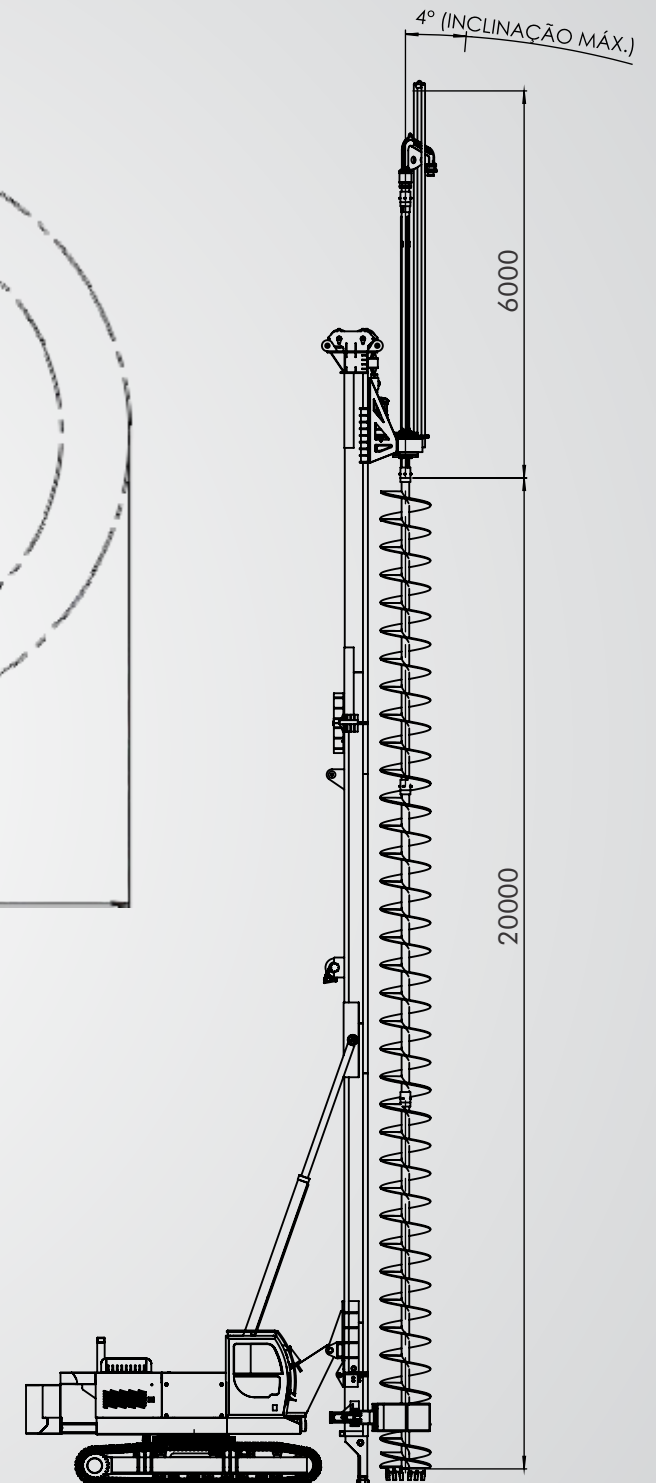
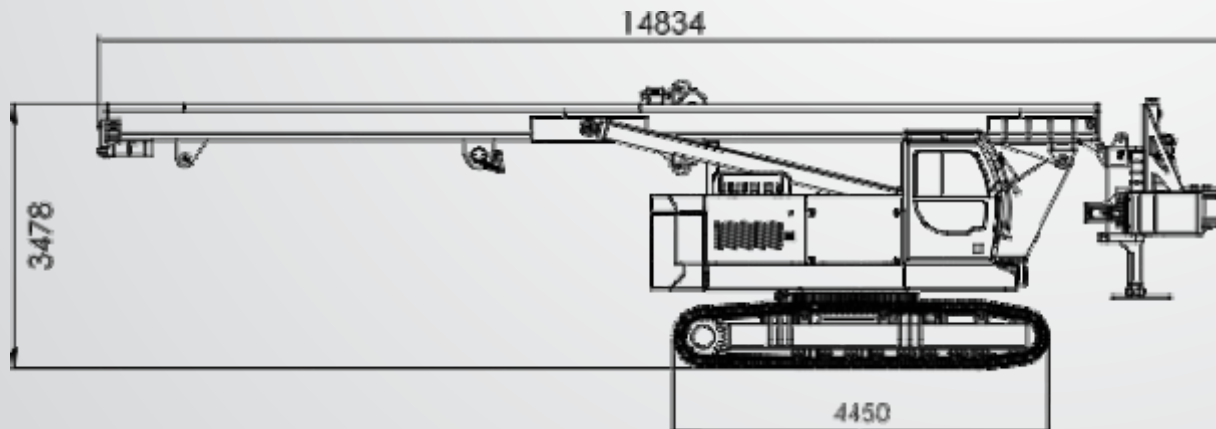
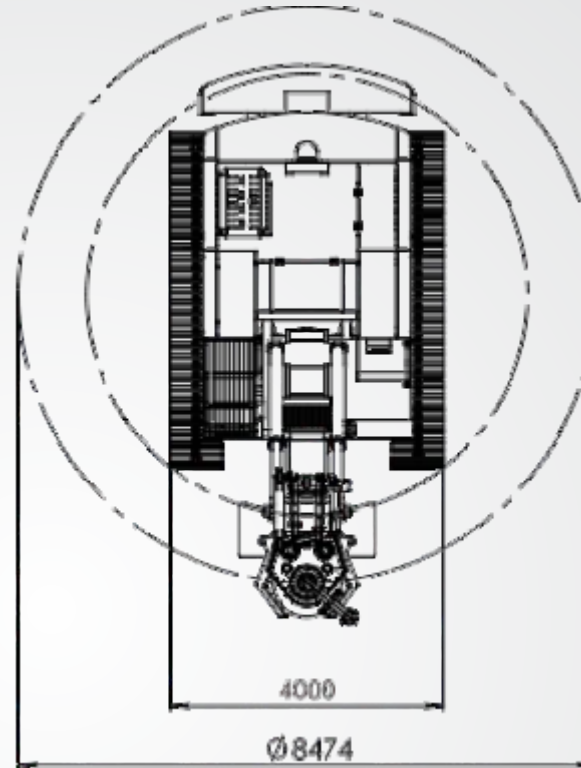



EVOMAQ[®]
EQUIPAMENTOS

MOGI MIRIM/SP
TEL.: (+55) 19 3806.1478 | 19 97158.9961
E-MAIL: VENDAS@EVOMAQ.COM.BR

WWW.EVOMAQ.COM.BR



CONOZCA TAMBIÉN NUESTRO SEGMENTO DE BOMBAS DE HORMIGÓN



AUTO BOMBA
DE HORMIGÓN
EVOMAQ[®]



BETON BOMBA
DE HORMIGÓN
EVOMAQ[®]



BOMBA
DE HORMIGÓN
SOBRE ORUGAS
EVOMAQ[®]



BOMBA DE HORMIGÓN
ESTACIONARIA
EVOMAQ[®]