



EVOMAQ[®]
EQUIPAMENTOS

CATALOGO **P50/17**

EL 1º EQUIPAMIENTO DE HÉLICE CONTINUA
DE PEQUEÑO TAMAÑO DE BRASIL



**EVOLUCIÓN
CONSTANTE**

HÉLICE CONTINUA EVOMAQ[®]

P50/17

DIFERENCIALES

- POTENTE MOTOR MWM TURBO DIÉSEL
- CABEZAL DE PERFORACIÓN FUERTE Y COMPACTO
- ESTANTE DELA HÉLICE
- BOMBA DE LAVAR CON ALTA PRESSIÓN
- PRENSA HIDRÁULICA ÚNICA PARA TODOS LOS DIÁMETROS



COMPONENTES

- COMPUTADORA DE SEGUIMIENTO
- PANEL DE CONTROL
- AJUSTES HIDRÁULICOS DE LA TORRE
- ORUGAS
- SOPORTES DE LA TORRE
- SOPORTES DE NIVELACIÓN



DIFERENCIALES

WWW.EVOMAQ.COM.BR



MOTOR

La hélice continua EVOMAQ® viene equipada con un potente motor MWM turbo diésel, y es ofrecida en las versiones con 152 y 215 cv, proyectados para proporcionar fuerza y desempeño.

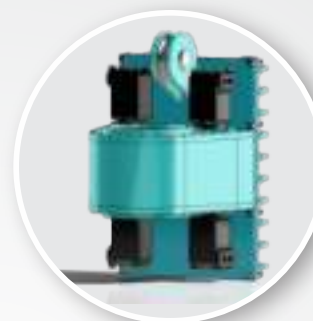

CABEZAL DE PERFORACIÓN

Proyectado para trabajar con 4 motores hidráulicos alcanzando un torque máximo de 5.000 kfg.m, aun así, manteniéndose compacto, la P50-17 ofrece a sus clientes, un desgaste menor de los componentes y un aumento significativo en la producción, todo eso sin comprometer su mayor ventaja de ejecutar pilotes al ras de las divisas.



ESTANTE DE LA HÉLICE

Un sistema robusto y reforzado de estante con trinquete y cierres con cabos de acero garantizan mayor seguridad en el transporte, en el montaje y en la manipulación.



BOMBA DE LAVAR CON ALTA PRESIÓN

Mantener el equipamiento siempre limpio es el primer paso para un buen funcionamiento y durabilidad, por eso, la Hélice Continua EVOMAQ viene con una bomba de agua de alta presión, facilitando la limpieza del equipamiento y su conservación.

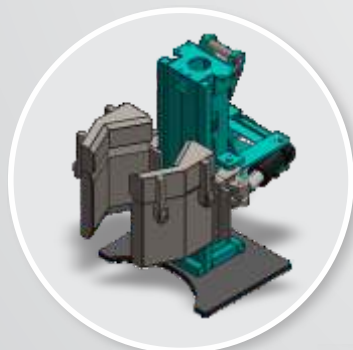

PRENSA HIDRÁULICA ÚNICA PARA TODOS LOS DIÁMETROS

Para mantener el alineamiento de la hélice en el momento de la perforación, la Hélice Continua EVOMAQ cuenta con un sistema de prensa hidráulica, facilitando y garantizando mayor seguridad para los ayudantes involucrados en la operación.

COMPONENTES

PANEL DE CONTROL



Con un panel de instrumentos de fácil operación, intuitivo y estratégicamente localizado, el operador tiene total dominio del equipamiento.

ORUGAS



Las orugas de la Hélice Continua EVOMAQ® fueron proyectadas para terrenos complejos, facilitando su movilidad en la obra.

COMPUTADORA DE SEGUIMIENTO



La Hélice Continua EVOMAQ® cuenta con una computadora de seguimiento de alta tecnología que genera datos precisos y en tiempo real de la perforación y del hormigonado, por medio de gráficos detallados proporcionando confiabilidad para el cliente.

SOPORTES DE NIVELACIÓN



Equipada con soportes hidráulicos, la Hélice Continua EVOMAQ® mantiene el equipamiento nivelado y el pilote en el puntal, posibilitando mayor Calidad y seguridad en la ejecución de las perforaciones.

AJUSTES HIDRÁULICOS DE LA TORRE

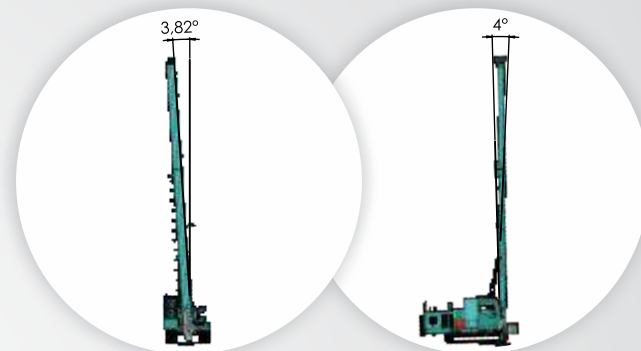

INCLINACIÓN LATERAL

Además de mayor agilidad, los ajustes hidráulicos de la torre son fundamentales para el desplazamiento seguro de la máquina en la obra. Cuando está en movimiento, la torre puede ser inclinada para los lados y para detrás, manteniendo su centro de gravedad y proporcionando aún más seguridad para la operación.

ELEVACIÓN DE LA TORRE

SOPORTE DE LA TORRE



Para dar mayor estabilidad y seguridad en el momento de la ejecución del pilote, el soporte de la torre posee grandes dimensiones, lo que garantiza mayor estabilidad de la máquina y precisión en el momento de sacar la hélice.

EVOLUCIÓN

WWW.EVOMAQ.COM.BR

MOVILIZACIÓN, TRANSPORTE Y MONTAJE

La principal Evolución de la Hélice Continua EVOMAQ® esta en su proyecto exclusivo, pensado para facilitar, agilizar y reducir costos de movilización.

Ella puede ser transportada en camiones truncados, no necesitando de grandes plataformas de transporte.

La perforadora EVOMAQ® fue desarrollada también para transportar sus hélices, no necesitando de otro camión, ni de un camión munck. Además, su operación de montaje es simplificada y extremadamente rápida, con tiempo promedio de una hora, agilizando el inicio del trabajo en la obra.



Especialmente proyectada para obras de medio y pequeño tamaño, la Hélice Continua EVOMAQ® alía resistencia y practicidad jamás vistas. Su tamaño reducido tiene como objetivo facilitar el transporte, principalmente en centros urbanos adensados, reduciendo significativamente el costo de movilización hacia la obra, además de mayor agilidad en las perforaciones.

Otro gran diferencial del equipamiento EVOMAQ®, es el bajísimo nivel de ruido y vibración, posibilitando trabajar próximo a las edificaciones existentes.

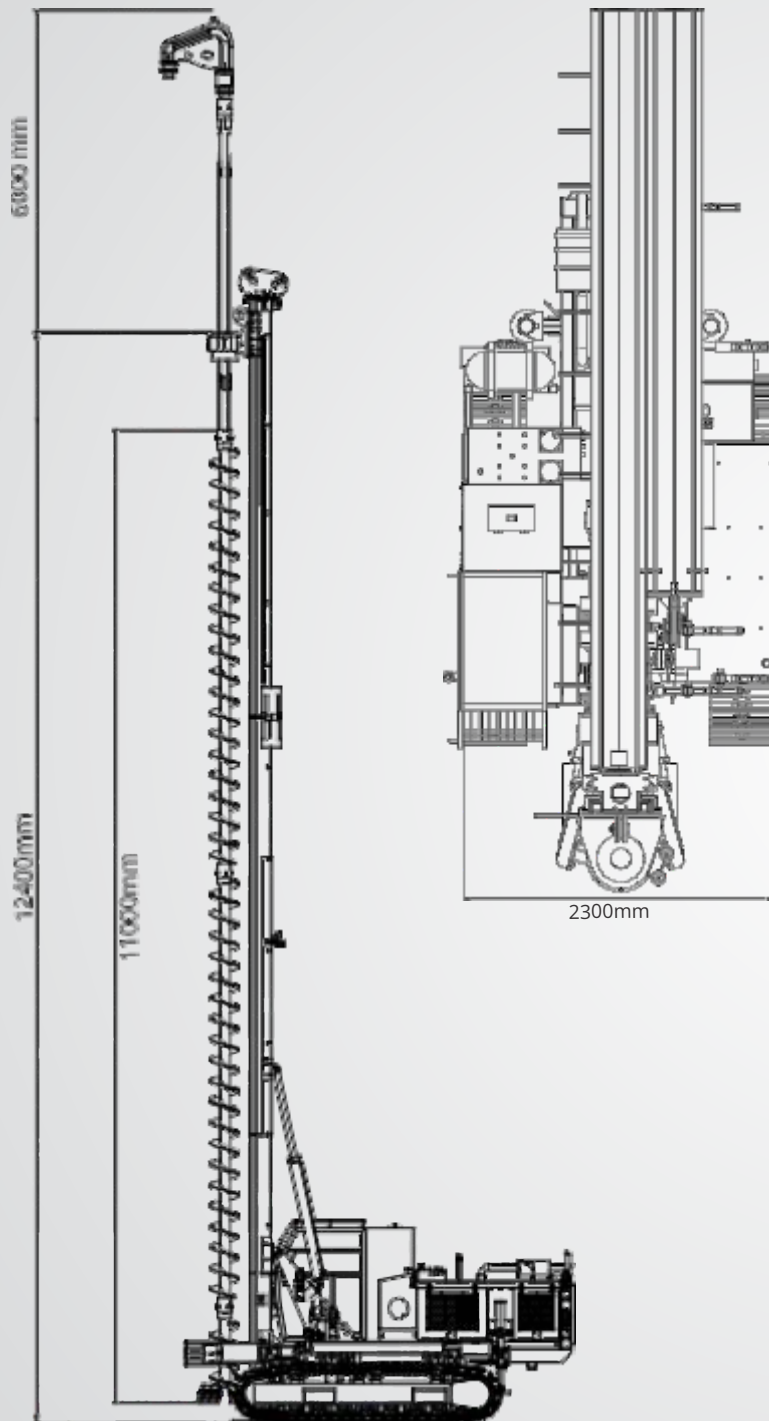

ESPECIFICACIONES TÉCNICAS

Ancho total del equipamiento	2300mm
Ancho total de la teja de la oruga	500mm
Longitud total de la oruga	3500mm
Velocidad máxima de traslado	2km/h
Diámetro mínimo de perforación	250mm
Diámetro máximo de perforación	500mm
Profundidad máxima de perforación	17m (11 + 6)
Rotación primera marcha	30 RPM
Rotación segunda marcha	50 RPM
Torque máximo	5.000kgf.m
Motor Diésel	MWM 6.10 TCA 215cv
Fuerza de extracción	32.000kg
Peso total del equipamiento	11,4 toneladas

OPCIONAL

Torque máximo	3.000kgf.m
Motor Diésel	MWM 4.12 TCA 152cv

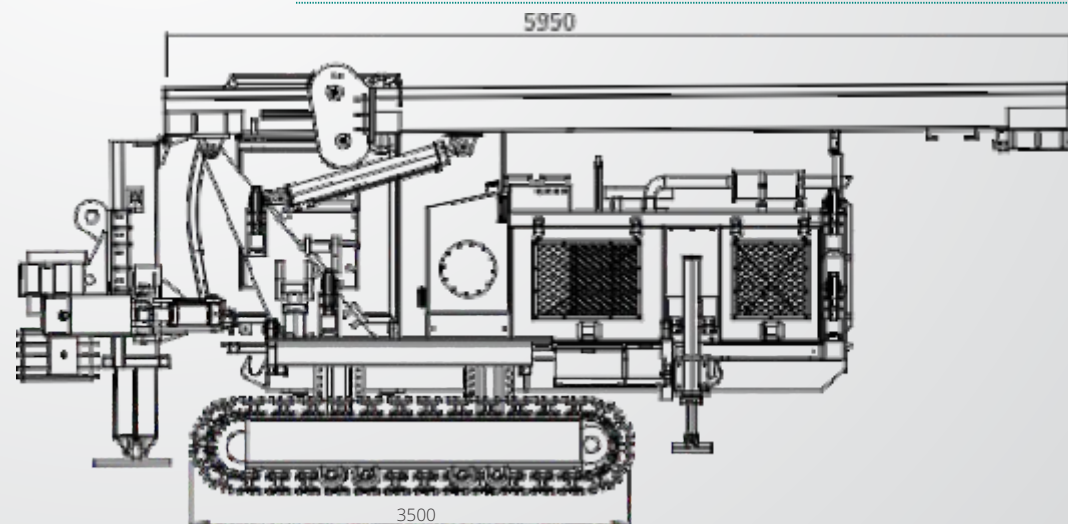



EVOMAQ[®]
EQUIPAMENTOS

MOGI MIRIM/SP
TEL.: (+55) 19 3806.1478 | 19 97158.9961
E-MAIL: VENDAS@EVOMAQ.COM.BR

WWW.EVOMAQ.COM.BR



CONOZCA TAMBIÉN NUESTRO SEGMENTO DE BOMBAS DE HORMIGÓN



AUTO BOMBA
DE HORMIGÓN
EVOMAQ[®]



BETON BOMBA
DE HORMIGÓN
EVOMAQ[®]



BOMBA
DE HORMIGÓN
SOBRE ORUGAS
EVOMAQ[®]



BOMBA DE HORMIGÓN
ESTACIONARIA
EVOMAQ[®]